

gebo®
QUICK

Каталог 2010



Полный диапазон типов

Зажимные соединительные муфты:

Gebo Quick – универсальные зажимные соединительные муфты, предназначенные для соединения участков системы водоснабжения из стальных или полиэтиленовых труб. Доступный диаметр труб: 1/2"-2" для стальных труб, 20 мм 63,5 мм для т.н. черных труб и полиэтиленовых труб:



Соединительная муфта с наружной или с внутренней резьбой.

Страница 4–5



Проходная соединительная муфта с зажимным кольцом с обеих сторон.

Страница 6–7



Соединительная муфта типа тройник с зажимным кольцом с трех сторон, либо с зажимным кольцом с двух сторон и отводом с внутренней резьбой.

Страница 8



Соединительная муфта типа отвода 90°, с зажимным кольцом с обеих сторон.

Страница 9



Классическая ремонтная обойма.

Страница 12



Ремонтно-монтажная обойма.

Страница 13

Gebo Quick – универсальные зажимные соединительные муфты, для стальных, т.н. черных и полиэтиленовых труб



Необходимая информация

Применяемые материалы:

- **Корпус соединителя:**
Ковкий чугун EN-GJMB 350-10, EN 1562; EN-GSJ-400-15, DIN EN 1563
- **Зажимная гайка:**
Ковкий чугун EN-GJMB 350-10, EN 1562; EN-GSJ-400-15, DIN EN 1563
- **Зажимное кольцо:**
Оцинкованная сталь, St 37-2 or St 52, DIN 10025
- **Прижимное кольцо:**
Оцинкованная сталь, St 37-2
- **Уплотнительное кольцо:**
Резина NBR, аттестация KTW (допуск к применению пластмасс в водо-системах)
- **Резьба:**
В соответствии с нормой ISO 7/1
- **Оцинковка:**
Огневая оцинковка в соответствии с нормой EN 10242, затем оцинковка в соответствии с нормой DIN 50961

Область применения:

Ремонт действующих и прокладка новых водопроводных систем.

- Универсальная соединительная муфта Gebo из ковкого чугуна для стальных труб, труб черной стали и полиэтиленовых труб:
Резьба труб в соответствии с DIN EN 10255 (ранее DIN 2440/2441) и DIN 2442
 - Для стальных труб с резьбой в соответствии с DIN EN 10255 (ранее DIN 2440/2441) и DIN 2442
 - Для т.н. черных труб в соответствии с EN 10220 (ранее DIN 2448 i 2458)
 - Для полиэтиленовых труб в соответствии с DIN 8074/8075 и DIN 16893

Стандартное оборудование: Как уже проложенные, так и новые трубопроводы со сжатым воздухом и водой.



Gebo Quick – универсальные зажимные соединительные муфты, для стальных, т.н. черных и полиэтиленовых труб

Зажимная соединительная муфта с наружной резьбой – QA

Стальные трубы и т.н. черные трубы:

DIN EN 10255 (DIN 2440, 2441, 2442) и DIN 2448/2458 серия 1,2 и 3

Полиэтиленовые трубы:

HDPE – трубы PE 80 и PE 100 – SDR 11 – в соответствии с нормой DIN 8074 и сертификатом 8075 DVGW- GW 335-A2; трубы PE -PEX-a – SDR 11 DIN 16893 Серия 1, DVGW –GW335-A3



QA

- **Рабочая среда:** вода, сжатый воздух
- **Рабочая температура:** до 80°C (для стальных труб); питьевая вода: холодная вода
- **Рабочее давление:** сжатый воздух 4бар; вода 10бар
- **Техническая аттестация:** АТ/99-02-0639-01

DN	наружный диаметр трубы-Ø [мм]	резьба соединителя	№ по каталогу
----	-------------------------------	--------------------	---------------

15	19,7–21,8	1/2"	17.195.00.01
20	24,6–27,3	3/4"	17.195.00.02
25	31,4–34,2	1"	17.195.00.03
32	40,0–42,9	1 1/4"	17.195.00.04
40	47,9–51,5	1 1/2"	17.195.00.05
50	59,7–63,6	2"	17.195.00.06

Доступные размеры и вес

DN	резьба соединителя R ISO 7/1	наружный диаметр трубы-Ø от-до [мм]	стальные т. т.н. черные т. трубы PE			вес [g]	длина соединителя -A [мм]	ширина соединителя -E [мм]	глубина пенетрации трубы [мм]	
			наружный диаметр-Ø [мм]	наружный диаметр-Ø [мм]	наружный диаметр-Ø [мм]				min.	max.
15	1/2"	19,7–21,8	21,3	20,0	20 x 1,9	180	65	42	22	40
20	3/4"	24,6–27,3	26,9	25,0	25 x 2,3	250	74	48	22	45
25	1"	31,4–34,2	33,7	31,8	32 x 2,9	335	78	56	24	47
32	1 1/4"	40,0–42,9	42,4	–	40 x 3,7	550	86	67	27	54
40	1 1/2"	47,9–51,5	48,3	51,0	50 x 4,6	565	89	72	25	55
50	2"	59,7–63,6	60,3	63,5	63 x 5,8	1030	107	92	28	65

Схема применения соединителя на стальных трубах, на т.н. черных трубах и трубах PE

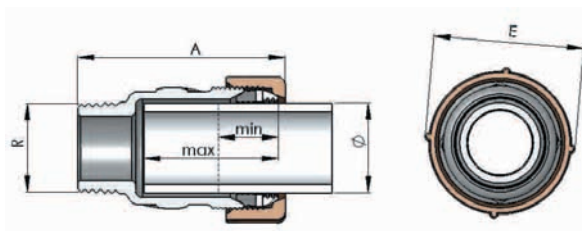

Gebo Quick – универсальные зажимные соединительные муфты, для стальных, т.н. черных и полиэтиленовых труб



Зажимной соединитель с внутренней резьбой – **QI**

Стальные трубы и т.н. черные трубы:

DIN EN 10255 (DIN 2440, 2441, 2442) и DIN 2448/2458 серия 1,2 и 3

Полиэтиленовые трубы:

HDPE – трубы PE 80 и PE 100 – SDR 11 – в соответствии с нормой DIN 8074 и сертификатом 8075 DVGW- GW 335-A2; трубы PE -PEX-a – SDR 11 DIN 16893 Серия 1, DVGW –GW335-A3



- **Рабочая среда:** вода, сжатый воздух
- **Рабочая температура:** до 80°C (для стальных труб);
вода питьевая: холодная вода
- **Рабочее давление:** сжатый воздух 4бар;
вода 10бар
- **Техническая аттестация:** АТ/99-02-0639-01

DN	наружный диаметр трубы-Ø [мм]	резьба соединителя	№ по каталогу
15	19,7–21,8	1/2"	17.195.01.01
20	24,6–27,3	3/4"	17.195.01.02
25	31,4–34,2	1"	17.195.01.03
32	40,0–42,9	1 1/4"	17.195.01.04
40	47,9–51,5	1 1/2"	17.195.01.05
50	59,7–63,6	2"	17.195.01.06

Доступные размеры и вес

DN	резьба соединителя R ISO 7/11	наружный диаметр трубы-Ø от-до [мм]	стальные т. т.н. черные т. трубы PE			вес [g]	длина соединителя -A [мм]	ширина соединителя -E [мм]	глубина пенетрации трубы [мм]	
			наружный диаметр-Ø [мм]	наружный диаметр-Ø [мм]	наружный диаметр-Ø [мм]				min.	max.
15	1/2"	19,7–21,8	21,3	20,0	20 x 1,9	192	67	42	22	40
20	3/4"	24,6–27,3	26,9	25,0	25 x 2,3	255	72	48	22	45
25	1"	31,4–34,2	33,7	31,8	32 x 2,9	345	78	56	24	47
32	1 1/4"	40,0–42,9	42,4	–	40 x 3,7	550	84	67	27	54
40	1 1/2"	47,9–51,5	48,3	51,0	50 x 4,6	560	87	72	25	55
50	2"	59,7–63,6	60,3	63,5	63 x 5,8	1016	105	92	28	65

Схема применения соединителя на стальных трубах, на т.н. черных трубах и трубах PE

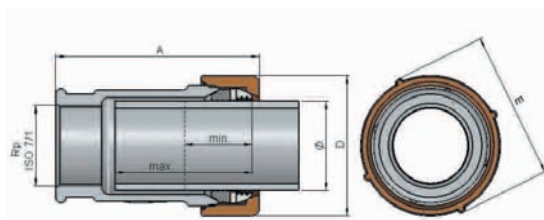

Gebo Quick – универсальные зажимные соединительные муфты, для стальных, т.н. черных и полиэтиленовых труб

Проходная соединительная муфта с зажимным кольцом с обеих сторон – **QO**

Стальные трубы и т.н. черные трубы:

DIN EN 10255 (DIN 2440, 2441, 2442) и DIN 2448/2458 серия 1,2 и 3

Полиэтиленовые трубы:

HDPE – трубы PE 80 и PE 100 – SDR 11 – в соответствии с нормой DIN 8074 и сертификатом 8075 DVGW- GW 335-A2; трубы PE -PEX-a – SDR 11 DIN 16893 Серия 1, DVGW –GW335-A3



- **Рабочая среда:** вода, сжатый воздух
- **Рабочая температура:** до 80°C (для стальных труб); вода питьевая: холодная вода
- **Рабочее давление:** сжатый воздух 4бар; вода 10бар
- **Техническая аттестация:** АТ/99-02-0639-01

наружный диаметр № по каталогу
DN трубы-Ø [мм]

15	19,7–21,8	17.195.02.01
20	24,6–27,3	17.195.02.02
25	31,4–34,2	17.195.02.03
32	40,0–42,9	17.195.02.04
40	47,9–51,5	17.195.02.05
50	59,7–63,6	17.195.02.06

Доступные размеры и вес

DN	наружный диаметр трубы-Ø от-до [мм]	стальные т. т.н. черные т. трубы PE			вес [g]	длина соединителя -A [мм]	ширина соединителя -E [мм]	глубина пенетрации трубы [мм]	
		наружный диаметр-Ø [мм]	наружный диаметр-Ø [мм]	наружный диаметр-Ø [мм]				min.	max.
15	19,7–21,8	21,3	20,0	20 x 1,9	186	88	42	22	34
20	24,6–27,3	26,9	25,0	25 x 2,3	254	91	48	22	35
25	31,4–34,2	33,7	31,8	32 x 2,9	335	98	56	24	40
32	40,0–42,9	42,4	–	40 x 3,7	566	107	67	27	44
40	47,9–51,5	48,3	51,0	50 x 4,6	552	107	72	25	44
50	59,7–63,6	60,3	63,5	63 x 5,8	1000	128	92	28	54

Схема применения соединителя на стальных трубах, на т.н. черных трубах и трубах PE

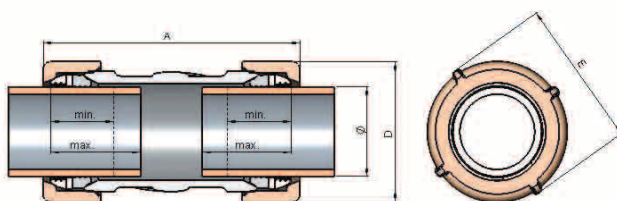

Gebo Quick – универсальные зажимные соединительные муфты, для стальных, т.н. черных и полиэтиленовых труб



Зажимная соединительная муфта типа тройник (зажимное кольцо с двух сторон + отвод) – QT

Стальные трубы и т.н. черные трубы:

DIN EN 10255 (DIN 2440, 2441, 2442) и DIN 2448/2458 серия 1,2 и 3

Полиэтиленовые трубы:

HDPE – трубы PE 80 и PE 100 – SDR 11 – в соответствии с нормой DIN 8074 и сертификатом 8075 DVGW- GW 335-A2; трубы PE -PEX-a – SDR 11 DIN 16893 Серия 1, DVGW –GW335-A3



- **Рабочая среда:** вода, сжатый воздух
- **Рабочая температура:** до 80°C (для стальных труб);
вода питьевая: холодная вода
- **Рабочее давление:** сжатый воздух 4бар;
вода 10бар
- **Техническая аттестация:** АТ/99-02-0639-01

DN	наружный диаметр трубы-Ø [мм]	резьба соединителя	№ по каталогу
15	19,7–21,8	1/2"	17.195.04.01
20	24,6–27,3	3/4"	17.195.04.02
25	31,4–34,2	1"	17.195.04.03
32	40,0–42,9	1 1/4"	17.195.04.04
40	47,9–51,5	1 1/2"	17.195.04.05
50	59,7–63,6	2"	17.195.04.06

Доступные размеры и вес

DN	резьба соединителя R ISO 7/1	наружный диаметр трубы-Ø от-до [мм]	стальные т. т.н. черные т. трубы PE			вес [g]	длина соединителя -A [мм]	ширина соединителя -E [мм]	глубина пенетрации трубы [мм]	
			наружный диаметр-Ø [мм]	наружный диаметр-Ø [мм]	наружный диаметр-Ø [мм]				min.	max.
15	1/2"	19,7–21,8	21,3	20,0	20 x 1,9	237	92	42	22	33
20	3/4"	24,6–27,3	26,9	25,0	25 x 2,3	309	100	48	22	34
25	1"	31,4–34,2	33,7	31,8	32 x 2,9	444	112	56	24	37
32	1 1/4"	40,0–42,9	42,4	–	40 x 3,7	731	128	67	27	41
40	1 1/2"	47,9–51,5	48,3	51,0	50 x 4,6	776	130	72	25	39
50	2"	59,7–63,6	60,3	63,5	63 x 5,8	1327	161	92	28	49

Схема применения соединителя на стальных трубах, на т.н. черных трубах и трубах PE

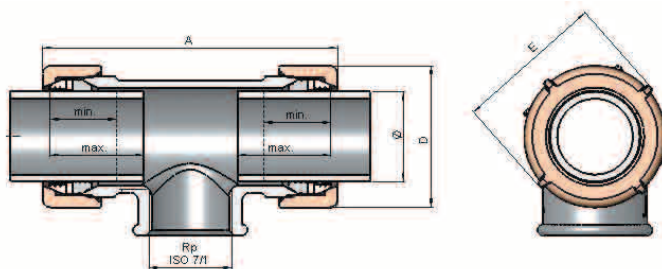

Gebo Quick – универсальные зажимные соединительные муфты, для стальных, т.н. черных и полиэтиленовых труб

Соединительная муфта типа тройник с зажимным кольцом с трех сторон – QTO

Стальные трубы и т.н. черные трубы:

DIN EN 10255 (DIN 2440, 2441, 2442) и DIN 2448/2458 серия 1,2 и 3

Полиэтиленовые трубы:

HDPE – трубы PE 80 и PE 100 – SDR 11 – в соответствии с нормой DIN 8074 и сертификатом 8075 DVGW- GW 335-A2; трубы PE -PEX-a – SDR 11 DIN 16893 Серия 1, DVGW –GW335-A3



QTO

- **Рабочая среда:** вода, сжатый воздух
- **Рабочая температура:** до 80°C (для стальных труб); вода питьевая: холодная вода
- **Рабочее давление:** сжатый воздух 4бар; вода 10бар
- **Техническая аттестация:** АТ/99-02-0639-01

наружный диаметр № DN трубы-Ø [мм] по каталогу

15	19,7–21,8	17.195.10.01
20	24,6–27,3	17.195.10.02
25	31,4–34,2	17.195.10.03
32	40,0–42,9	17.195.10.04
40	47,9–51,5	17.195.10.05
50	59,7–63,6	17.195.10.06

Доступные размеры и вес

DN	наружный диаметр трубы-Ø от-до [мм]	стальные т.	т.н. черные т.	трубы PE	вес [g]	длина соединителя -A [мм]	ширина соединителя -E [мм]	глубина пенетрации трубы		
		średnica zew.-Ø [мм]	średnica zew.-Ø [мм]	średnica zew.-Ø [мм]				min. [мм]	max. [мм]	max. 2 [мм]
15	19,7–21,8	21,3	20,0	20 x 1,9	431	75	42	22	35	30
20	24,6–27,3	26,9	25,0	25 x 2,3	548	83	48	22	40	30
25	31,4–34,2	33,7	31,8	32 x 2,9	725	92	56	24	40	35
32	40,0–42,9	42,4	–	40 x 3,7	1205	106	67	27	45	40
40	47,9–51,5	48,3	51,0	50 x 4,6	1178	110	72	25	40	35
50	59,7–63,6	60,3	63,5	63 x 5,8	2370	152	92	28	65	50

Схема применения соединителя на стальных трубах, на т.н. черных трубах и трубах PE

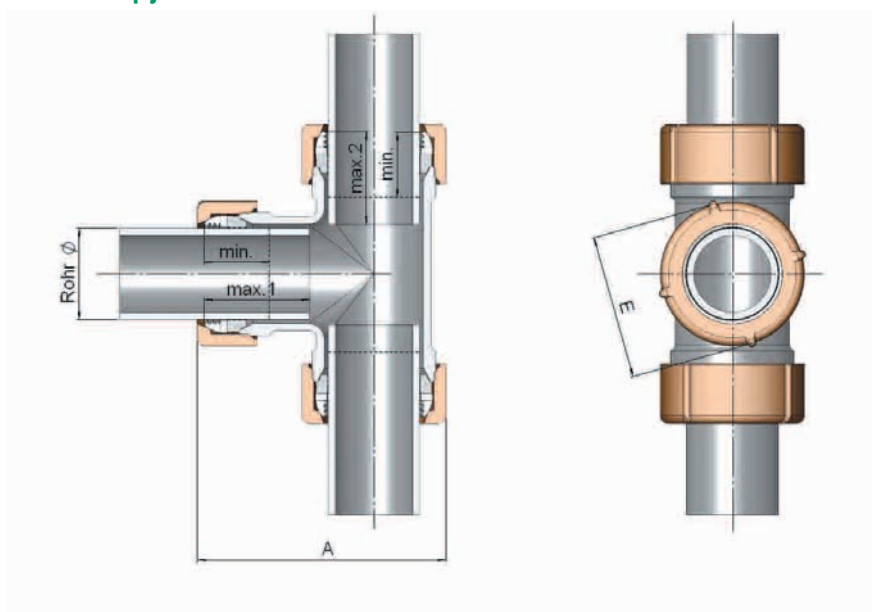

Gebo Quick – универсальные зажимные соединительные муфты, для стальных, т.н. черных и полиэтиленовых труб



Прходной дугообразный отвод с зажимным кольцом с обеих сторон – QWO

Стальные трубы и т.н. черные трубы:

DIN EN 10255 (DIN 2440, 2441, 2442) и DIN 2448/2458 серия 1,2 и 3

Полиэтиленовые трубы:

HDPE – трубы PE 80 и PE 100 – SDR 11 – в соответствии с нормой DIN 8074 и сертификатом 8075 DVGW- GW 335-A2; трубы PE -PEX-a – SDR 11 DIN 16893 Серия 1, DVGW –GW335-A3



- Рабочая среда: вода, сжатый воздух
- Рабочая температура: до 80°C (для стальных труб); вода питьевая: холодная вода
- Рабочее давление: сжатый воздух 4 бар; вода 10 бар
- Техническая аттестация: AT/99-02-0639-01

наружный диаметр трубы-Ø [мм] резьба соединителя № по каталогу

15	19,7–21,8	17.195.08.01
20	24,6–27,3	17.195.08.02
25	31,4–34,2	17.195.08.03
32	40,0–42,9	17.195.08.04
40	47,9–51,5	17.195.08.05
50	59,7–63,6	17.195.08.06

Доступные размеры и вес

DN	наружный диаметр трубы-Ø от-до [мм]	стальные т.		т.н. черные т.		трубы PE		длина соединителя -A [мм]	ширина соединителя -E [мм]	глубина пенетрации трубы [мм]	
		наружный диаметр-Ø [мм]	наружный диаметр-Ø [мм]	наружный диаметр-Ø [мм]	наружный диаметр-Ø [мм]	min.	max.				
15	19,7–21,8	21,3	20,0	20 x 1,9	400	109	42	22	30		
20	24,6–27,3	26,9	25,0	25 x 2,3	514	115	48	22	35		
25	31,4–34,2	33,7	31,8	32 x 2,9	675	123	56	24	40		
32	40,0–42,9	42,4	–	40 x 3,7	1060	140	67	27	45		
40	47,9–51,5	48,3	51,0	50 x 4,6	1226	150	72	25	50		
50	59,7–63,6	60,3	63,5	63 x 5,8	2278	194	92	28	60		

Схема применения соединителя на стальных трубах, на т.н. черных трубах и трубах PE

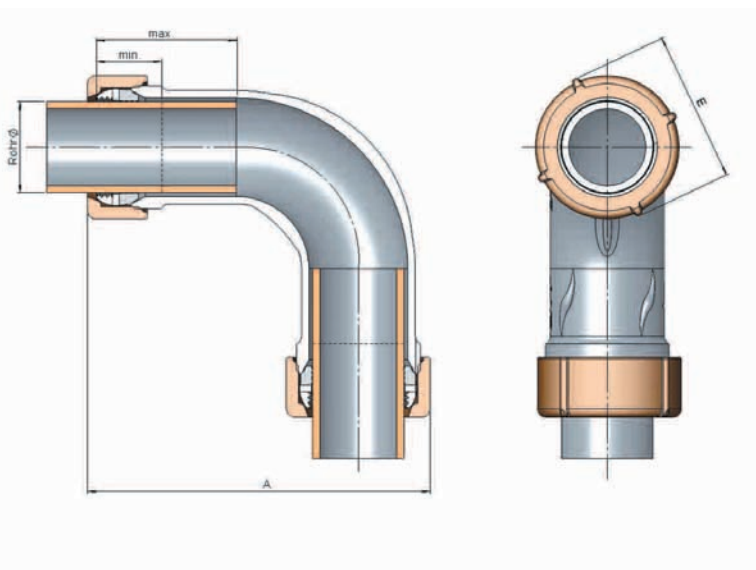

Gebo Quick – универсальная зажимная соединительная муфта, для стальных, т.н. черных и полиэтиленовых труб

Инструкция по монтажу

Стальные трубы и т.н. черные трубы:

DIN EN 10255 (DIN 2440, 2441, 2442) и DIN 2448/2458 серия 1, 2 и 3

Полиэтиленовые трубы:

HDPE – трубы PE 80 и PE 100 – SDR 11 – в соответствии с нормой DIN 8074 и сертификатом 8075 DVGW- GW 335-A2; трубы PE -PEX-a – SDR 11 DIN 16893 Серия 1, DVGW –GW335-A3

■ Размеры:	резьба соединителя/ размер трубы 1/2"	3/4"	1"	1 1/4"	1 1/2"	2"
Наружный диаметр трубы [мм]	19,7 -21,8	24,6 -27,3	31,4 -34,2	40,0 -42,9	47,9 -51,5	59,7 -63,6

■ **Мах. рабочее давление/мах. рабочая температура:** 10бар/80°C; сжатый воздух: 4бар

■ **Рабочая среда:** вода, сжатый воздух

■ **Техническая аттестация:** АТ/99-02-0639-01

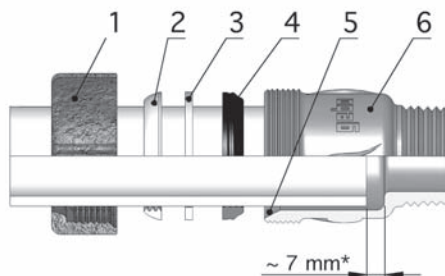

1 Зажимная гайка · 2 Зажимное кольцо · 3 Прижимное кольцо · 4 Уплотнительное кольцо · 5 Уплотнительная камера · 6 Корпус
* Следует обратить особое внимание на длину установки! Труба не может быть вложена в упор, т.е. сужение корпуса.

порядок монтажа:

Нарезанное зажимное кольцо (2) позволяет производить монтаж на трубах расположенных относительно друг друга параллельно и перпендикулярно.

1. Отрезать конец трубы под соответствующим углом. Край отрезанной трубы должен быть гладким и недеформированным. Удалить все следы краски и загрязнения.
2. Надеть гайку(1), зажимное кольцо (2), прижимное кольцо (3), уплотнительное кольцо (4) на конец трубы – в соответствии с рисунком.
3. Надеть уплотнительное кольцо (4) на расстоянии не **менее 10 мм** от конца трубы.
4. Вставить конец трубы в корпус (6). При использовании собственного оборудования проверить, правильно ли подогнаны элементы.
5. Затянуть гайку (1) на корпусе (6). Обратить внимание, чтобы труба не прокручивалась.



Ремонтные и ремонтно-монтажные обоймы из высокопрочного чугуна



Необходимая информация о наших обоймах:

Использованные материалы:

- Верхняя часть ремонтной обоймы: GGG40 (магниевый чугун) DIN EN 1563
- Нижняя часть ремонтной обоймы: GGG40 (магниевый чугун) DIN EN 1563
- Болты: оцинкованная сталь, DIN 912, прочность 8.8
- Уплотнительная втулка: EPDM, аттестация KTW
- Оцинковывание: гальваническое покрытие в соответствии с DIN 50961
- Резьба: в соответствии с ISO 7/1 и/или DIN EN 10226/1 (ранее DIN 2999)

Область применения:

- Ремонтные обоймы, произведенные из высокопрочного чугуна для стальных труб либо для труб из полиэтилена:

Стальные трубы: резьба труб в соответствии с EN 10255 (ранее DIN 2440/2441) и DIN 2442, также EN 10220 (ранее DIN 2448/2458 серия 1)

Трубы PE: в соответствии с DIN 8074/8075 и DIN 16893

Стандартное

место установки: течи в результате механических повреждений труб

течи, возникшие в результате коррозии

утечка сжатого воздуха – срочный ремонт

течи, возникшие в результате замерзания воды в трубах

- Ремонтно-монтажные обоймы, произведенные из высокопрочного чугуна для стальных труб либо для труб из полиэтилена:

Стальные трубы: резьба труб в соответствии с EN 10255 (ранее DIN 2440/2441) и DIN 2442, также EN 10220 (ранее DIN 2448/2458 серия 1)

Трубы PE: в соответствии с DIN 8074/8075 и DIN 16893

Стандартное

место установки: прокладка дополнительных ответвлений в системах водоснабжения

прокладка дополнительных ответвлений в отопительных трубах

прокладка дополнительных ответвлений в установках со сжатым воздухом

Рекомендации:

При монтаже обойм ABN, с целью предотвращения повреждения резьбы рекомендуем использование сверл, специально предназначенных для засверловки труб. По Вашей просьбе мы готовы указать производителя необходимых инструментов.

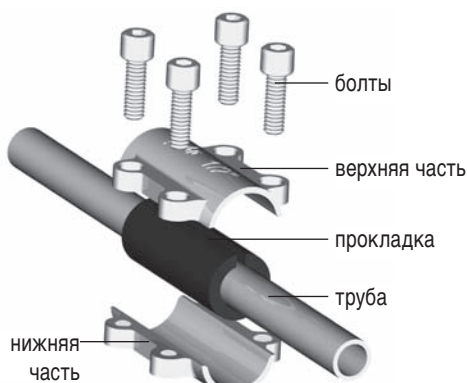

DSK

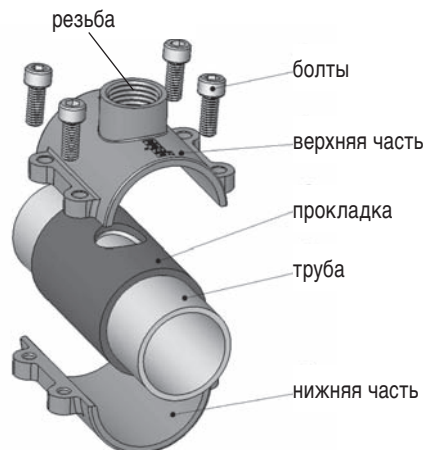

ANB

Ремонтная обойма из высокопрочного чугуна

Для заделки дыр, трещин, мест коррозии – **DSK**

Стальные трубы: в соответствии с EN 10255 (ранее DIN 2440/2441), DIN 2442 и DIN 2448/DIN 2458, серия 1, ISO 65

- Рабочая среда: вода
- Температура: вода до +90 °C

3/8" – 4":

- Давление: вода PN 16



DSK

размер DN трубы [мм] № по каталогу

10	3/8"	01.260.28.00
15	1/2"	01.260.28.01
20	3/4"	01.260.28.02
25	1"	01.260.28.03
32	1 1/4"	01.260.28.04
40	1 1/2"	01.260.28.05
50	2"	01.260.28.06
65	2 1/2"	01.260.28.07
80	3"	01.260.28.08
100	4"	01.260.28.09

Трубы PE: HDPE – трубы PE 80 и PE 100 – SDR 11 – в соответствии с нормой DIN 8074 и сертификатом 8075 DVGW- GW 335-A2; трубы PE -PEX-a – SDR 11 DIN 16893 Серия 1, DVGW –GW335-A3

- Рабочая среда: вода
- Температура: холодная вода

20–110 мм:

- Давление: вода PN 10 max

размер DN трубы [мм] № по каталогу

15	20	03.260.28.20
20	25	03.260.28.25
25	32	03.260.28.32
32	40	03.260.28.40
40	50	03.260.28.50
50	63	03.260.28.63
65	75	03.260.28.75
80	90	03.260.28.90
100	110	03.260.28.110

Доступные размеры и вес

DN	стальные трубы		вес [кг]	установочная длина		
	размер [мм]	трубы PE размер [мм]		-A [мм]	-B [мм]	-C [мм]
10	17,2	–	0,35	70	33	60
15	21,3	20	0,3	70	33	60
20	26,9	25	1,4	70	40	70
25	33,7	32	0,46	70	46	74
32	42,4	40	0,64	80	57	86
40	48,3	50	1,03	100	66	94
50	60,3	63	1,27	100	80	109
65	76,1	75	1,99	100	100	140
80	88,9	90	2,38	100	115	150
100	114,3	110	3,31	100	140	187

Схема применения обоймы на стальных трубах и на трубах PE

3/8" – 4" или 20–110 мм

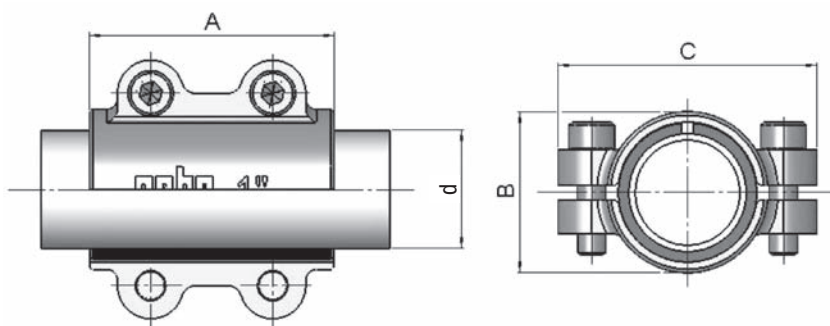

Ремонтно-монтажная обойма из высокопрочного чугуна

с отводом с внутренней резьбой – **ANB**



Стальные трубы: в соответствии с EN 10255 (ранее DIN 2440/2441), DIN 2442 и DIN 2448/DIN 2458, серия 1, ISO 65

- **Рабочая среда:** вода
- **Температура:** вода до +90 °С

3/8" – 4":

- **Давление:** вода PN 16



ANB

DN	размер трубы и резьба	№ по каталогу
10	3/8" x 3/8"	01.261.28.0000
15	1/2" x 1/2"	01.261.28.0101
20	3/4" x 1/2"	01.261.28.0201
25	1" x 1/2"	01.261.28.0301
25	1" x 3/4"	01.261.28.0302
32	1 1/4" x 3/4"	01.261.28.0402
40	1 1/2" x 3/4"	01.261.28.0502
50	2" x 1"	01.261.28.0603
65	2 1/2" x 1"	01.261.28.0703
65	2 1/2" x 1 1/4"	01.261.28.0704
65	2 1/2" x 1 1/2"	01.261.28.0705
80	3" x 1"	01.261.28.0803
80	3" x 1 1/4"	01.261.28.0804
80	3" x 1 1/2"	01.261.28.0805
80	3" x 2"	01.261.28.0806
100	4" x 1"	01.261.28.0903
100	4" x 1 1/4"	01.261.28.0904
100	4" x 1 1/2"	01.261.28.0905
100	4" x 2"	01.261.28.0906

Трубы PE: HDPE – трубы PE 80 и PE 100 – SDR 11 – в соответствии с нормой DIN 8074 и сертификатом 8075 DVGW- GW 335-A2; трубы PE -PEX-a – SDR 11 DIN 16893 Серия 1, DVGW –GW335-A3

- **Рабочая среда:** вода
- **Температура:** холодная вода

20–110 мм:

- **Давление:** вода PN 10 max

DN	размер трубы и резьба	№ по каталогу
15	20 x 1/2"	03.261.28.2001
20	25 x 1/2"	03.261.28.2501
25	32 x 1/2"	03.261.28.3201
25	32 x 3/4"	03.261.28.3202
32	40 x 3/4"	03.261.28.4002
40	50 x 3/4"	03.261.28.5002
50	63 x 1"	03.261.28.6303
65	75 x 1"	03.261.28.7503
65	75 x 1 1/4"	03.261.28.7504
65	75 x 1 1/2"	03.261.28.7505
80	90 x 1"	03.261.28.9003
80	90 x 1 1/4"	03.261.28.9004
80	90 x 1 1/2"	03.261.28.9005
80	90 x 2"	03.261.28.9006
100	110 x 1"	03.261.28.11003
100	110 x 1 1/4"	03.261.28.11004
100	110 x 1 1/2"	03.261.28.11005
100	110 x 2"	03.261.28.11006

Ремонтно-монтажная обойма из высокопрочного чугуна

с отводом с внутренней резьбой – ANB

Доступные размеры и вес

DN	Резьба на отводе Rp ISO 7/1	стальные т. трубы PE		вес [кг]	установочная длина				
		наружный диаметр-Ø [мм]	наружный диаметр-Ø [мм]		-A [мм]	-B [мм]	-C [мм]	-D [мм]	-E [мм]
10	3/8"	17,2	–	0,2	70	28	53	36	22
15	1/2"	21,3	20	0,4	70	33	60	50	31
20	1/2"	26,9	25	0,4	70	40	70	55	32
25	1/2"	33,7	32	0,48	70	46	74	61	37
	3/4"			0,55	70	46	74	61	37
32	3/4"	42,4	40	0,67	80	57	86	75	45
40	3/4"	48,3	50	1,1	100	66	94	85	48
50	1"	60,3	63	1,4	100	80	109	100	60
65	1"	76,1	75	2,1	100	100	140	115	65
	1 1/4"			2,1	100	100	140	115	65
	1 1/2"			2,1	100	100	140	115	65
80	1"	88,9	90	2,5	100	115	150	131	75
	1 1/4"			2,5	100	115	150	131	75
	1 1/2"			2,5	100	115	150	131	75
	2"			3,2	135	115	150	136	75
100	1"	114,3	110	3,4	100	140	187	160	90
	1 1/4"			3,4	100	140	187	160	90
	1 1/2"			3,4	100	140	187	160	90
	2"			4,4	135	140	187	165	90

Ремонтно-монтажные обоймы для стальных труб и для труб PE

3/8" – 4" или 20 – 110 мм

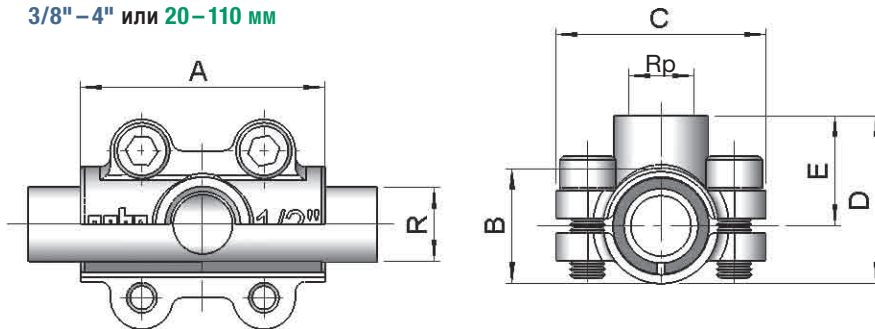

Ремонтные и ремонтно-монтажные обоймы Инструкция по применению



Ремонтные
обоймы

Трубы стальные: в соответствии с EN 10255 (ранее DIN 2440/2441), DIN 2442 и DIN 2448/DIN 2458, Серия 1, ISO 65

Трубы PE: HDPE – rury PE 80 и PE 100 – SDR 11 – в соответствии с нормой DIN 8074 и сертификатом 8075 DVGW- GW 335-A2; трубы PE -PEX-a – SDR 11 DIN 16893 Серия 1, DVGW –GW335-A3

■ **Размеры:**

наружный размер стальной трубы [мм]	17,2	21,3	26,9	33,7	42,4	48,3	60,3	76,1	88,9	114,3
наружный размер трубы PE	–	20	25	32	40	50	63	75	90	110

■ **Мах. рабочее давление/рабочая температура:** вода 16 бар/60°C, 6 бар/90°C (стальные трубы); холодная вода 10 бар max (трубы PE)

■ **Рабочая среда:** питьевая и производственная вода; сжатый воздух (стальные трубы)

■ **Сфера применения:** Ремонтные обоймы предназначены для заделки дыр и трещин, образовавшихся, например, в результате коррозии или механических повреждений! Уплотнитель соответствует Рекомендации KTW (может использоваться в водопроводах с питьевой водой)

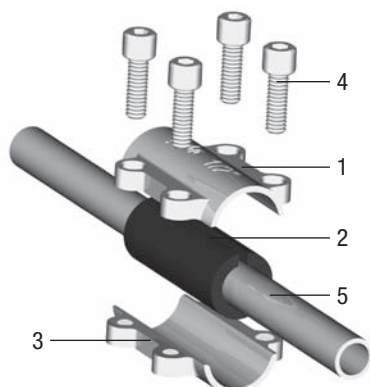

1 Верхняя часть · 2 Прокладка · 3 Нижняя часть · 4 Болты · 5 Труба

Инструкция по применению:

1. Очистить трубу (5) в месте повреждения.
2. Надеть прокладку (2) на трубу (5).
3. Установить стык прокладки (2) в стороне противоположной месту повреждения. Накрыть место повреждения максимальной поверхностью прокладки (2).
4. Приложить нижнюю часть (3) к прокладке (2).
5. Приложить верхнюю часть (1) к прокладке (2).
6. Вкрутить болты (4).
7. Затянуть болты (4) при помощи штифтового ключа. крест-накрест.

Ремонтно-
монтажные
обоймы

Трубы стальные: в соответствии с EN 10255 (ранее DIN 2440/2441), DIN 2442 и DIN 2448/DIN 2458, Серия 1, ISO 65

Трубы PE: HDPE – rury PE 80 и PE 100 – SDR 11 – в соответствии с нормой DIN 8074 и сертификатом 8075 DVGW- GW 335-A2; трубы PE -PEX-a – SDR 11 DIN 16893 Серия 1, DVGW –GW335-A3

■ **Размеры:**

наружные размеры стальной трубы [мм]	17.2	21.3	26.9	33.7	42.4	48.3	60.3	76.1	88.9	114.3
наружные размеры трубы PE	–	20	25	32	40	50	63	75	90	110
отвод	3/8"	1/2"	1/2"	1/2"	3/4"	3/4"	1"	1"	1"	1"
				3/4"				1 1/4"	1 1/4"	1 1/4"
								1 1/2"	1 1/2"	1 1/2"
									2"	2"

■ **Отвод:** Внутренняя резьба Rp ISO 7/1

■ **Мах. рабочее давление/рабочая температура:** вода 10 бар/60°C, 6 бар/90°C (стальные трубы); холодная вода 10 бар max (трубы PE)

■ **Рабочая среда:** питьевая и производственная вода

■ **Сфера применения:** Ремонтно-монтажные обоймы предназначены для прокладки дополнительных ответвлений. Уплотнитель соответствует Рекомендации KTW (может использоваться в водопроводах с питьевой водой).

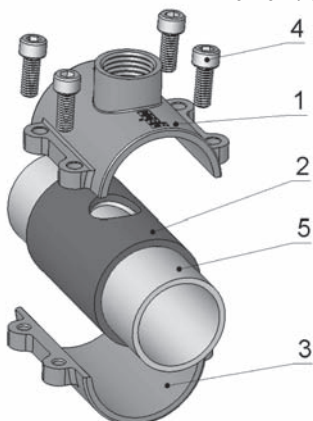

1 Верхняя часть с отводом с внутренней резьбой · 2 Уплотнительная прокладка отверстием · 3 Нижняя часть · 4 Болты · 5 Труба

Инструкция по применению:

1. Очистить трубу (5) в месте, предназначенном для установления обоймы.
2. Надеть уплотнительную прокладку (2) на трубу (5).
3. Установить прокладку (2) таким образом, чтобы отверстие в прокладке находилось на месте, предназначенном для выполнения ответвления.
4. Приложить верхнюю часть (1) к прокладке (2), таким образом, чтобы отвод совпадал с отверстием в прокладке (2).
5. Приложить нижнюю часть (3) к прокладке (2).
6. Вкрутить болты (4).
7. Затянуть болты (4) при помощи штифтового ключа. крест-накрест.
8. Высверлить в трубе отверстие при помощи соответствующего оборудования.

gebo® QUICK

Дальнейшие продукты
Гебо (Gebo):



gebo®